

# Bedienungsanleitung

Phase 3  
161 All-in-One



---

*Burmester*

Sehr geehrter Musikfreund,

wir gratulieren Ihnen zu Ihrer Wahl und danken für Ihr Vertrauen.

Sie haben sich für ein Gerät entschieden, das absolute Klangtreue und kompromisslose Qualität mit technischer Innovation und einem Höchstmaß an Flexibilität vereint.

Wir empfehlen, diese Bedienungsanleitung vor der ersten Inbetriebnahme mindestens einmal vollständig durchzulesen, damit Sie alle Fähigkeiten dieses außerordentlich audiophilen Gerätes voll ausschöpfen können. Sollten trotzdem noch Fragen unbeantwortet bleiben, wenden Sie sich bitte an Ihren Fachhändler oder direkt an uns.

Reden Sie über Ihre Sonderwünsche mit uns, auch wenn sie außergewöhnlich erscheinen. Technisch sinnvolle Herausforderungen nehmen wir gerne an.

Wir wünschen Ihnen viel Freude beim Musikhören.

Ihr Burmester-Team

iPad® ist ein eingetragenes Warenzeichen der Apple® Inc., registriert in den USA und anderen Ländern.

Alle aufgeführten Markenzeichen sind Eigentum der jeweiligen Rechteinhaber.

Die Benutzbarkeit von Diensten Dritter (Internetradio, Musik-Streaming-Dienstleister) mit der Phase 3 unterliegt ggf. Nutzungsbedingungen der Drittanbieter sowie technischen Voraussetzungen beim Nutzer und Dritten (Internetzugang, Dienste-Verfügbarkeit), auf die Burmester Home Audio GmbH keinen Einfluss hat.

Software-Version 3.20

---

# INHALTSVERZEICHNIS

<b>WELCHE MÖGLICHKEITEN BIETET MIR DER 161?</b> .....	<b>5</b>
<b>WIE VERWENDE ICH DIESE ANLEITUNG?</b> .....	<b>6</b>
Verwendete Symbole und Textauszeichnungen .....	6
Bedeutung von Warnsymbolen und Warnworten .....	6
<b>WICHTIGE SICHERHEITSHINWEISE</b> .....	<b>7</b>
<b>WAS MUSS ICH BEIM AUSPACKEN UND AUFSTELLEN BEACHTEN?</b> .....	<b>8</b>
Auspacken .....	8
Lieferumfang .....	8
Aufstellen .....	8
<b>DAS GERÄT IM ÜBERBLICK</b> .....	<b>9</b>
Rückseite .....	9
Vorderseite .....	10
Die Fernbedienung .....	12
<b>ZUSÄTZLICHE UNTERBRINGUNGSMÖGLICHKEIT</b> .....	<b>13</b>
Das Zusatzfach öffnen und schließen: .....	13
<b>WIE SCHLIESSE ICH DAS GERÄT AN?</b> .....	<b>14</b>
Die WLAN-Antennen anschließen .....	14
Analoge Signalquellen anschließen .....	14
Digitale Signalquellen anschließen .....	15
Den digitalen Ausgang anschließen .....	15
USB-Speichermedien anschließen .....	15
Das Netzkabel anschließen .....	16
Ein Netzkabel anschließen .....	16
Kopfhörer anschließen .....	16
Lautsprecher anschließen .....	17
Einen Endverstärker anschließen .....	18
<b>WIE SCHALTE ICH DAS GERÄT EIN?</b> .....	<b>19</b>
<b>WIE STELLE ICH DIE LAUTSTÄRKE EIN?</b> .....	<b>20</b>
<b>WIE OPTIMIERE ICH DAS KLANGERLEBNIS BEI GERINGEN LAUTSTÄRKEN?</b> .....	<b>20</b>
<b>WIE VERBINDE ICH DEN 161 MIT EINEM NETZWERK?</b> .....	<b>21</b>
Eine Verbindung zum Netzwerk über Netzkabel herstellen .....	21
Eine Verbindung zum Netzwerk über WLAN herstellen .....	22

---

<b>WIE BETREIBE ICH DEN 161 OHNE NETZWERK? .....</b>	<b>23</b>
<b>AUF WELCHE ARTEN KANN ICH DEN 161 BEDIENEN? .....</b>	<b>23</b>
Den 161 über die Tasten an der Gerätefront oder die Fernbedienung bedienen. ....	23
Bedienung über ein iPad® und die iPad®-App .....	24
Bedienung über einen Web-Browser .....	24
<b>WIE VERBINDE ICH COMPUTER UND 161? .....</b>	<b>25</b>
Verbindungsarten bei einer Netzwerkverbindung über Netzkabel. ....	25
Verbindungsarten bei einer Netzwerkverbindung über WLAN .....	26
Eine LAN-Verbindung zwischen Router und Computer herstellen. ....	26
Eine WLAN-Verbindung zwischen 161 und iPad® herstellen .....	26
Eine WLAN-Verbindung zwischen 161 und Tablet/PC/Mac herstellen .....	26
<b>WIE SPIELE ICH EINE CD AB? .....</b>	<b>27</b>
<b>WIE GEBE ICH INHALTE VON EINEM USB-SPEICHER WIEDER? .....</b>	<b>27</b>
<b>WIE GEBE ICH IM NETZWERK ANGEBOTENE INHALTE WIEDER? .....</b>	<b>28</b>
<b>WIE GEBE ICH INHALTE AUS DEM INTERNET WIEDER? .....</b>	<b>28</b>
Musik online über TIDAL streamen .....	28
<b>WIE GEBE ICH IM GERÄT GESPEICHERTEN INHALTE WIEDER? .....</b>	<b>29</b>
<b>WIE KOPIERE ICH EINE CD IN DEN INTERNEN SPEICHER (RIPPEN)? .....</b>	<b>30</b>
<b>WIE BETREIBE ICH DEN 161 ALS REINEN DATEN-SERVER? .....</b>	<b>32</b>
<b>WIE FRAGE ICH DIE SERIENNUMMER UND GERÄTEVERSIONEN AB? .....</b>	<b>32</b>
<b>WIE FÜHRE ICH EIN SOFTWARE-UPDATE DURCH? .....</b>	<b>32</b>
<b>WARTUNG, REPARATUR UND PFLEGE .....</b>	<b>33</b>
<b>ENTSORGUNG. ....</b>	<b>33</b>
<b>GARANTIE. ....</b>	<b>33</b>
<b>TECHNISCHE DATEN .....</b>	<b>34</b>

## WELCHE MÖGLICHKEITEN BIETET MIR DER 161?

Der 161 All-in-One vereint mehrere, hochwertige Komponenten in einem Gerät und ermöglicht dadurch verschiedene Möglichkeiten zur Wiedergabe von Musik auf höchstem Niveau.

### AUFWENDIGE ANALOGSCHALTUNGSTECHNIK

Der 161 ist vollständig in aufwendiger symmetrischer Schaltungstechnik aufgebaut. Der ausnahmslos DC - gekoppelte Signalweg ohne störende Koppelkondensatoren sorgt für eine präzise Tieftonwiedergabe, da keine Phasenverschiebung im Hörbereich stattfindet.

### CD-Laufwerk

Geben Sie CDs direkt wieder oder überspielen Sie diese auf den internen Festplattenspeicher (Rippen).

### Interner Festplattenspeicher

Speichern Sie Musiktitel auf dem 2 Terabyte großen Festplattenspeicher und lassen Sie die Klangqualität während der Speicherung optimieren.

Besteht eine Internet-Verbindung, werden CD-Cover sowie Informationen zu Album und Interpret automatisch geladen und gespeichert.

Geben Sie gespeicherte Musik wieder, entweder über die Auswahl von Titel, Interpret, Album und Genre oder über die Suchfunktion.

### Heimnetzwerk

Dank DLNA/UPnP-Standard greift das Gerät auf die gespeicherte Musik anderer Netzwerkgeräte in Ihrem Heimnetzwerk zu oder stellt diesen die auf der Festplatte gespeicherte Musik zur Verfügung.

### Musikstreaming, -download und Internetradio<sup>1</sup>

Streamen Sie über eine bestehende Internetverbindung hochauflösende Musik von **TIDAL**, laden Sie hochauflösende Musik von **HIGHRESAUDIO** aus dem Internet herunter und greifen Sie auf eine Vielzahl von Internet-Radiosendern zu.

### Bedienung über die iPad®-App

Über ein Apple iPad® können Sie in Verbindung mit der kostenlosen App BurmesterMC den 161 All-in-One komfortabel bedienen:

- Wählen Sie angeschlossene Signalquellen aus.
- Starten Sie das Überspielen einer CD auf den internen Speicher.
- Blättern Sie durch die Cover der gespeicherten Alben oder zeigen Sie Infos zu den Alben und Interpreten an.
- Exportieren Sie Audio-Dateien auf einen USB-Stick.
- Erstellen Sie Playlisten und geben Sie diese wieder.

### Bedienung über einen Web-Browser

Auch ohne iPad® können Sie über jeden üblichen Web-Browser auf das Gerät zugreifen. Neben der Wiedergabe von Alben, Titeln und Playlisten bietet Ihnen die Web-Browser-Oberfläche eine Vielzahl weiterer Funktionen:

- Importieren Sie Audio-Dateien in den Formaten: flac, m4a, aif, wav, mp3, aac, ogg, dsd.
- Editieren Sie Album- und Titelinformationen.
- Rufen Sie gerätespezifische Informationen ab und ändern Sie Geräteeinstellungen.

<sup>1</sup> Durch die Internetverbindung und den Musikdownload entstehen nutzungsabhängige Kosten.

## WIE VERWENDE ICH DIESE ANLEITUNG?

Diese Bedienungsanleitung beschreibt Aufstellung, den Anschluss und die Bedienung des 161 All-in-One durch den Benutzer (Software-Version 3.20).

Um alle Funktionen des 161 benutzen zu können, benötigen Sie entweder ein Apple iPad® mit installierter BurmesterMC App oder einen Computer (PC, Tablet, MAC) mit Web-Browser (iPad® und Computer sind nicht im Lieferumfang enthalten). Die Bedienung über App und Web-Browser werden in den separaten Bedienungsanleitungen beschrieben.

### Beachten Sie bitte nachfolgende Hinweise:



- ▶ Lesen und befolgen Sie die gegebenen Hinweise, insbesondere die allgemeinen Hinweise zu den Sicherheitsmaßnahmen sowie die Warnhinweise in den Kapiteln.
- ▶ Bewahren Sie diese Bedienungsanleitung auf.

### Verwendete Symbole und Textauszeichnungen

✓	<b>Voraussetzung</b> Kennzeichnet eine Voraussetzung, die erfüllt sein muss, bevor eine nachfolgende Handlung ausgeführt werden kann.
▶	<b>Handlungsschritt</b> Kennzeichnet einen einzelnen Handlungsschritt.
1. 2. 3.	<b>Handlungsfolge</b> Kennzeichnet eine Abfolge von Handlungsschritten, die in der gegebenen Reihenfolge ausgeführt werden müssen.
↪	<b>Resultat</b> Kennzeichnet das Ergebnis einer Handlung.

### Bedeutung von Warnsymbolen und Warnworten

In diesem Dokument werden folgende Warnhinweise, Symbole und Warnworte verwendet:

	Das allgemeine Gefahrensymbol warnt in Verbindung mit den Warnworten VORSICHT, WARNUNG und GEFAHR vor dem Risiko ernstester Verletzungen. Befolgen Sie alle nachfolgenden Hinweise, um Verletzungen oder Tod zu vermeiden.
	Das Blitzsymbol warnt in Verbindung mit dem Warnwort GEFAHR vor einer lebensgefährlichen elektrischen Spannung.
<b>ACHTUNG</b>	Das Warnwort ACHTUNG weist auf eine Gefahr hin, die zur Beschädigung oder Zerstörung des Gerätes führen kann.
<b>VORSICHT</b>	Das Warnwort VORSICHT weist auf eine Gefahr hin, die ein geringes oder mittleres Verletzungsrisiko darstellt.
<b>WARNUNG</b>	Das Warnwort WARNUNG weist auf eine Gefahr hin, die zum Tod oder zu schweren Verletzungen führen kann.
<b>GEFAHR</b>	Das Warnwort GEFAHR weist auf eine Gefahr hin, die unmittelbar zum Tod oder zu schweren Verletzungen führt.

# WICHTIGE SICHERHEITSHINWEISE

## Öffnen des Gerätes

Öffnen Sie nicht das Gerät. Im Innern des Gerätes befinden sich keine Teile, die durch den Benutzer gewartet werden können. Sicherungen im Gerät dürfen nur von autorisiertem Personal wie beispielsweise Ihrem Fachhändler gewechselt werden.

## Netzanschluss

Verwenden Sie für den Netzanschluss das mitgelieferte 3-adrige Netzkabel. Der Schutzleiterkontakt darf keinesfalls unwirksam gemacht werden. Weiterhin darf das Gerät nur an einer Steckdose mit funktionstüchtigem Schutzleiteranschluss angeschlossen werden.

Das Gerät verfügt über ein Netzteil, das sich automatisch an die Netzspannung anpasst. Daher kann das Gerät mit jeder gängigen Netzspannung betrieben werden.

Verlegen Sie das Netzkabel so, dass es nicht beschädigt werden kann. Verwenden Sie das Netzkabel nicht mehr, wenn es beschädigt wurde, sondern schalten Sie das Gerät aus und setzen Sie sich mit Ihrem Fachhändler in Verbindung.

## Das Gerät sachgemäß vom Netz trennen

Benutzen Sie zum vollständigen Trennen des 161 vom Netz den leicht zugänglichen Netzschalter auf der Rückseite und trennen Sie danach das Netzkabel vom Gerät.

## Aufstellung

Beachten Sie bei der Wahl des Aufstellungsortes folgendes:

- Vermeiden Sie direkte Sonnenbestrahlung, sowie übermäßige Hitze, Kälte, Feuchtigkeit und Staub.
- Achten Sie auf ausreichende Be- und Entlüftung. Stellen Sie das Gerät nicht in ein geschlossenes Regal.
- Schlitze und Öffnungen am Gerät dienen der Be- und Entlüftung. Sie dürfen nicht abgedeckt werden.
- Setzen Sie das Gerät keinem Tropf- oder Spritzwasser aus und stellen Sie keine Behälter mit Flüssigkeit auf das Gerät.
- Stellen Sie auch keine offenen Brandquellen, wie z.B. brennende Kerzen auf das Gerät.

## Betrieb bei Gewitter

Trennen Sie bei Gewitter und Blitzgefahr das Gerät von der Spannungsversorgung, indem Sie das Netzkabel aus dem Gerät oder aus der Netzsteckdose ziehen. Das Ausschalten des Netzschalters auf der Geräterückseite ist nicht ausreichend. Trennen Sie zur Sicherheit auch alle angeschlossenen Komponenten von der Spannungsversorgung.

## WAS MUSS ICH BEIM AUSPACKEN UND AUFSTELLEN BEACHTEN?

### VORSICHT

#### **Hohes Gerätegewicht**

**Das Gerät ist sehr schwer und kann beim Herabfallen zu Verletzungen führen.**

- ▶ Das Gerät sollte nur von Personen ausgepackt und aufgestellt werden, die in der Handhabung schwerer Lasten geübt sind.
- ▶ Lassen Sie sich beim Auspacken und Aufstellen gegebenenfalls von einer zweiten Person helfen.
- ▶ Beachten Sie dabei mögliche scharfe Kanten.

### **Auspacken**

1. Stellen Sie den Karton auf dem Boden und entnehmen Sie alle Zubehörteile und das Gerät.
2. Stellen Sie das Gerät auf einer stabilen und ebenen Fläche ab.
3. Schützen Sie das Gerät vor Hitze und Feuchtigkeit.
4. Schließen Sie das Gerät wie im nachfolgenden Kapitel beschrieben an.

### **Lieferumfang**

Folgende Teile gehören zum Lieferumfang des 161 All-in-One:

- 161 All-in-One montiert auf dem Ständer
- 2 anschraubbare Antennen für den WLAN-Empfang
- Netzkabel
- Fernbedienung
- Spezialwerkzeug
- 2 XLR-RCA Adapter
- Bedienungsanleitungen (BA): BA zum 161 All-in-One, Anleitung zur Bedienung über die iPad®-App, Anleitung zur Bedienung über einen Web-Browser

### **Aufstellen**

Nehmen Sie das Gerät vorsichtig aus der Transportverpackung und stellen Sie es an einem geeigneten Platz auf. Um das Gerät vor Überhitzung zu schützen, achten Sie bei der Wahl des Aufstellungsortes auf eine ausreichende Be- und Entlüftung. Vermeiden Sie direkte Sonnenbestrahlung, Staub und Feuchtigkeit.

Achten Sie darauf, dass der Aufstellungsort eine für das Gewicht des Gerätes ausreichende Stabilität hat.

Schlitze und Öffnungen am Gerät dienen der Be- und Entlüftung. Sie dürfen nicht durch Zeitschriften, Tischdecken, Vorhänge usw. abgedeckt werden.

Bei Betrieb des Gerätes in extrem warmer Umgebung muss gegebenenfalls für zusätzliche Belüftung gesorgt werden. Vermeiden Sie den Betrieb des Gerätes in extrem feuchter Umgebung, wie beispielsweise in einem Badezimmer.

Der IR-Empfänger empfängt die Signale des Fernbedienungsgebers und sollte nicht durch Gegenstände verdeckt werden.



# DAS GERÄT IM ÜBERBLICK

## Rückseite

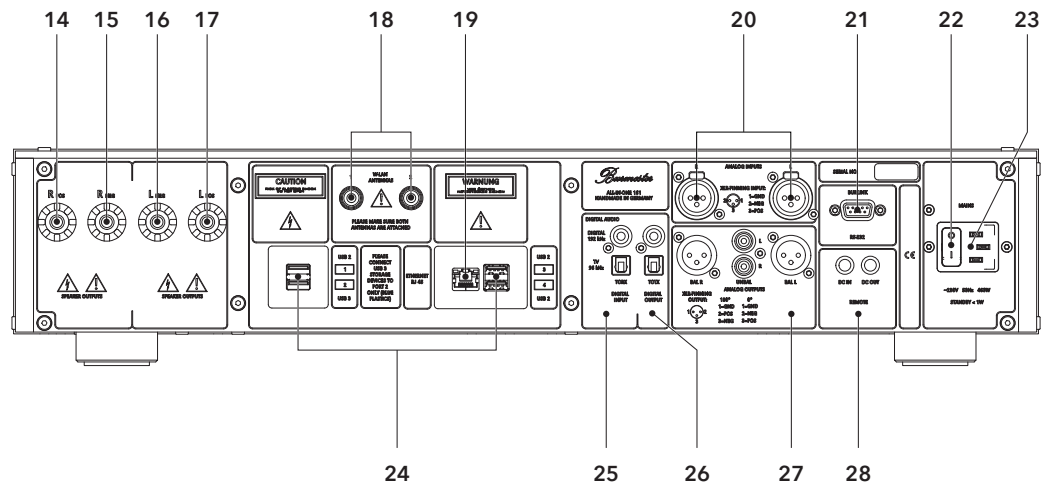

14	<b>Lautsprecherausgang, rechts, positiv</b> Rechter Kanal, positiver Anschluss (+)
15	<b>Lautsprecherausgang, rechts, negativ</b> Rechter Kanal, negativer Anschluss (-)
16	<b>Lautsprecherausgang, links, negativ</b> Linker Kanal, negativer Anschluss (-)
17	<b>Lautsprecherausgang, links, positiv</b> Linker Kanal, positiver Anschluss (+)
18	<b>Anschlüsse für die WLAN-Antennen</b>
19	<b>Netzwerkanschluss</b>
20	<b>Analoger Eingang: 1 x symmetrisch</b>
21	<b>BURLINK-Schnittstelle</b>
22	<b>Netzschalter</b>
23	<b>Netzbuchse</b>
24	<b>USB-Anschlüsse: 3 x USB 2.0, 1 x USB 3.0 (blau)</b>
25	<b>Digitale Eingänge: 1 x TOSLINK, 1 x RCA</b>
26	<b>Digitale Ausgänge: 1 x TOSLINK, 1 x RCA</b>
27	<b>Analoge Ausgänge: 1 x symmetrisch, 1 x RCA</b>
28	<b>Fernsteuerausgänge</b>



Dieses Symbol auf Ihrem Gerät weist darauf hin, dass wichtige Hinweise in der Bedienungsanleitung zu finden sind.



Diese Symbol-Kombination auf Ihrem Gerät warnt vor der Gefahr eines elektrischen Schlages an den Anschlussklemmen. Diese können während des Betriebs gefährliche Spannungen führen.

## Vorderseite

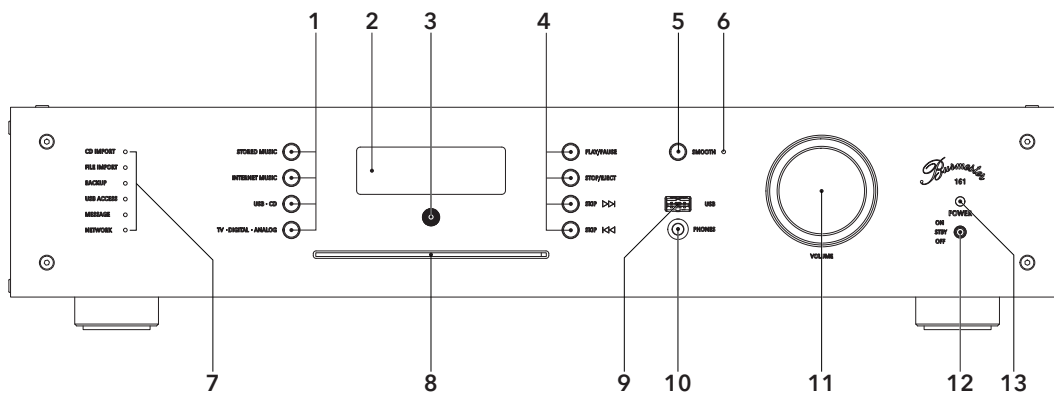

<b>1</b>	<p><b>Linke Tastenreihe zur Auswahl von Signalquellen</b> Die ausgewählte Signalquelle wird im Display angezeigt.</p> <ul style="list-style-type: none"> <li>• <b>STORED MUSIC:</b> Intern gespeicherte Musik wird als Quelle gewählt.</li> <li>• <b>INTERNET MUSIC:</b> Wählt Internetradio und bei erneutem Betätigen TIDAL als Quelle(Falls TIDAL auf dem Gerät konfiguriert ist.).</li> <li>• <b>USB-CD:</b> Wählt nacheinander den USB-Anschluß und die CD als Quelle.</li> <li>• <b>TV-DIGITAL-ANALOG:</b> Wählt nacheinander den TV-Eingang, den Digital-Eingang und den Analog-Eingang als Quelle.</li> </ul>
<b>2</b>	<p><b>Display</b></p>
<b>3</b>	<p><b>Infrarot-Empfänger</b> Der IR-Empfänger empfängt die Signale der Fernbedienung. Decken Sie den Empfänger nicht durch Gegenstände ab.</p>
<b>4</b>	<p><b>Rechte Tastenreihe zur Bedienung aller Quellen</b></p> <ul style="list-style-type: none"> <li>• <b>PLAY/PAUSE:</b> Startet oder pausiert die Wiedergabe an der momentanen Stelle.</li> <li>• <b>STOP/EJECT:</b> Stoppt die Wiedergabe.</li> <li>• <b>SKIP &gt;&gt;I:</b> Wiedergabe springt zum nächsten Titel.</li> <li>• <b>SKIP I&lt;&lt;:</b> Wiedergabe springt zum vorigen Titel oder zum Anfang des aktuell gespielten Titels. Beim Internetradio springt die Wiedergabe zum nächsten oder vorgehenden Sender in der Stationsliste.</li> </ul>
<b>5</b>	<p><b>SMOOTH-Taste</b> Durch Betätigen der Taste wird die Smooth-Funktion zu- oder abgeschaltet.</p>
<b>6</b>	<p><b>LED (SMOOTH)</b></p> <ul style="list-style-type: none"> <li>• LED leuchtet: Die Smooth-Funktion ist aktiviert.</li> <li>• LED leuchtet nicht: Die Smooth-Funktion ist deaktiviert.</li> </ul>

<b>7</b>	<p><b>LED-Anzeigen</b></p> <ul style="list-style-type: none"> <li>• <b>CD IMPORT:</b> Daten werden von CD auf Festplatte übertragen.</li> <li>• <b>FILE IMPORT:</b> Es findet ein File-Import über die Web-Oberfläche statt.</li> <li>• <b>BACKUP:</b> Es findet eine Sicherung / Wiederherstellung Ihrer Musikdaten statt.</li> </ul> <p><b>ACHTUNG:</b> Schalten Sie das Gerät nicht aus, wenn eine dieser LEDs leuchtet.</p> <ul style="list-style-type: none"> <li>• <b>USB ACCESS:</b> Ein USB-Gerät ist angeschlossen und wurde erkannt.</li> <li>• <b>MESSAGE:</b> Eine Meldung liegt vor. Meldungen können über die Web-Oberfläche oder ein iPad® abgerufen werden.</li> <li>• <b>NETWORK:</b> Es besteht eine Verbindung zum Netzwerk. Bedeutung der Farben: <ul style="list-style-type: none"> <li>- <b>Rot</b> = Es ist kein Netzwerk vorhanden.</li> <li>- <b>Orange</b> = Das Gerät hat eine IP-Adresse erhalten oder ist im Stand-alone-Modus.</li> <li>- <b>Grün</b> = Es besteht eine Verbindung zum Internet.</li> </ul> </li> </ul>
<b>8</b>	<b>CD-Schacht</b>
<b>9</b>	<b>USB-Anschluss</b>
<b>10</b>	Kopfhöreranschluss
<b>11</b>	<p><b>Lautstärkeregler</b></p> <p>Drehen Sie am Regler, um die Lautstärke zu verändern.</p>
<b>12</b>	<p><b>EIN/AUS -Schalter (POWER)</b></p> <ul style="list-style-type: none"> <li>• <b>ON:</b> Durch kurzes Drücken des Schalters nach oben wird das Gerät eingeschaltet. Der Schalter kehrt wieder in die Mittelstellung zurück. Die LED leuchtet rot. Erneutes Drücken nach oben schaltet das Gerät wieder in den Standby-Modus.</li> <li>• <b>STBY:</b> Der Schalter steht in der Mitte. Das Gerät ist im Bereitschaftsmodus (Standby) und kann auch über die Fernbedienung eingeschaltet werden. Die LED leuchtet orange.</li> <li>• <b>OFF:</b> Der Schalter steht unten. Das Gerät ist ausgeschaltet. Das Einschalten über die Fernbedienung ist nicht möglich. Die LED leuchtet nicht.</li> </ul>
<b>13</b>	<p><b>LED (Betrieb/Standby)</b></p> <ul style="list-style-type: none"> <li>• LED leuchtet orange: Das Gerät befindet sich im Bereitschaftsmodus.</li> <li>• LED leuchtet rot: Das Gerät ist in Betrieb.</li> </ul>

## Die Fernbedienung

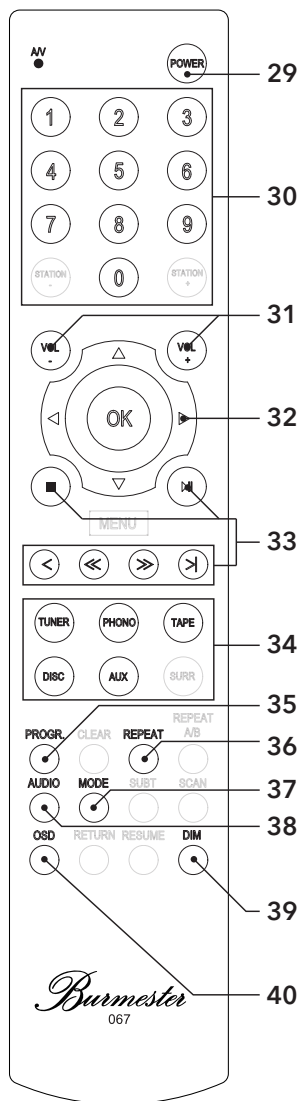

29	<b>Einschalten / in den Standby-Modus versetzen</b>
30	<b>Nummerntasten</b> Ziffern zur Anzeige von Geräteeinstellungen eingeben (siehe <b>OSD</b> ) und zur direkten Titelwahl.
31	<b>Lautstärke ändern</b>
32	<b>Informationen auf dem Display wechseln</b>
33	<b>Wiedergabesteuerung:</b> <ul style="list-style-type: none"> <li>■ Die Wiedergabe stoppen.</li> <li>▷   Die Wiedergabe starten oder pausieren.</li> <li>K CD, Player, TIDAL: Zum Anfang des aktuell gespielten Titels springen. Bei erneutem Druck zum vorherigen Titel springen. Internetradio: Zwischen Sendern in der Senderliste navigieren.</li> <li>◀◀ Die Wiedergabe um 10 Sekunden rückwärts bewegen. Internetradio: keine Funktion</li> <li>▶▶ Die Wiedergabe um 10 Sekunden vorwärts bewegen. Internetradio: keine Funktion</li> <li>⌘ CD, Player: Zum nächsten Titel springen. Internetradio: Zwischen Sendern in der Senderliste navigieren.</li> </ul>
34	<b>Quellenwahl:</b> <ul style="list-style-type: none"> <li>TUNER Wählt nacheinander Internetradio und TIDAL als Quelle.</li> <li>PHONO Der analoge Eingang wird als Quelle gewählt.</li> <li>TAPE Intern gespeicherte Musik wird als Quelle gewählt.</li> <li>DISC Wählt nacheinander USB und die CD als Quelle.</li> <li>AUX Wählt nacheinander den TV-Eingang und den Digital-Eingang als Quelle</li> </ul>
35	<b>Shuffle ein- / ausschalten</b>
36	<b>Repeat ein- / ausschalten</b>
37	<b>Smooth ein- / ausschalten</b>
38	<b>AUDIO</b> Zwischen 96 kHz und 192 kHz Samplingfrequenz umschalten.
39	<b>DIM</b> Display dimmen
40	<b>OSD</b> Anzeigen und ändern von Geräteeinstellungen. <ul style="list-style-type: none"> <li>▶ Drücken Sie zuerst die Taste <b>OSD</b> und geben Sie dann einen der nachfolgenden Codes über die Fernbedienung ein: <ul style="list-style-type: none"> <li>- 1 - 1 - 1: IP-Adresse und MAC-Adresse</li> <li>- 2 - 2 - 2: Seriennummer und Geräteversionen (siehe Seite 32)</li> <li>- 2 - 5 - 8: Firmware-Update durchführen (siehe Seite 32)</li> <li>- 7 - 8 - 9: Umschalten zwischen Standard-, WLAN- und Stand-alone-Modus (siehe Seite 21)</li> </ul> </li> </ul>

## ZUSÄTZLICHE UNTERBRINGUNGSMÖGLICHKEIT

Zusätzlich befindet sich unterhalb des Gerätes ein separates Fach, um Geräte, wie zum Beispiel eine Set-Top-Box oder einen Sat-Receiver, aufzunehmen und sie mit dem Designanspruch der gesamten Anlage zu vereinen. Die Front des Faches besteht aus einem speziellen Glas, das Infrarot Befehle nicht behindert. Dadurch ist ein dort untergebrachtes Gerät auch durch das Glas vollständig über seine Fernbedienung steuerbar.

### Das Zusatzfach öffnen und schließen:

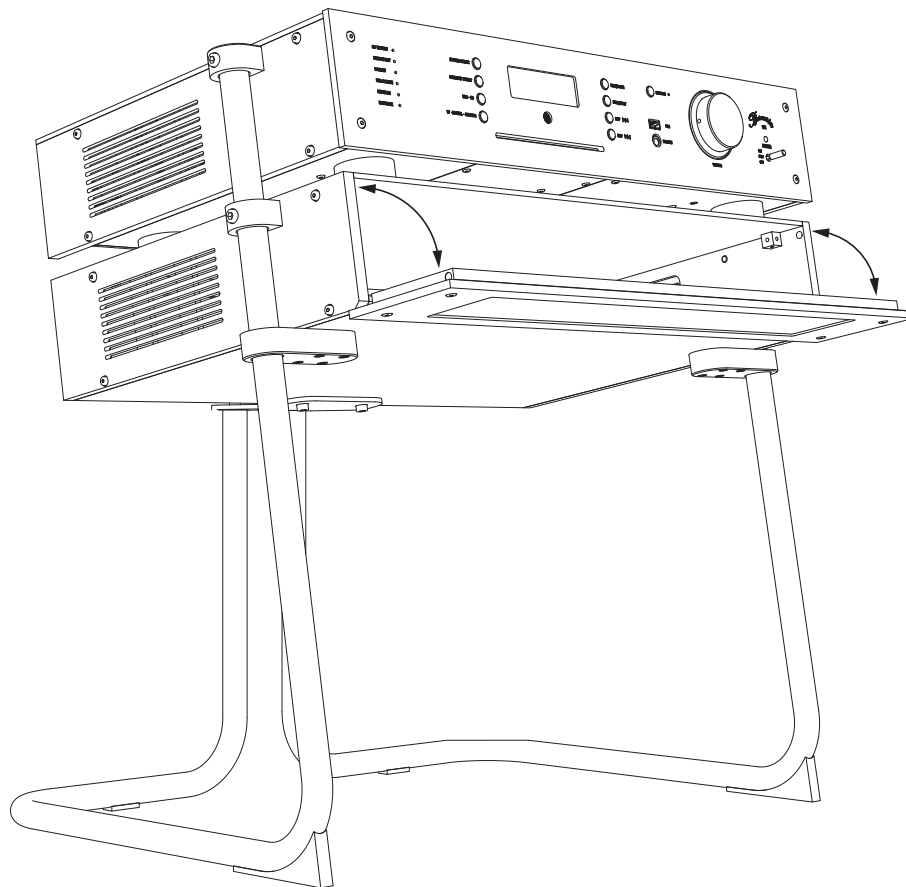

**Hinweis:** Das Zusatzfach wird über Magnete geschlossen gehalten.

## WIE SCHLIESSE ICH DAS GERÄT AN?

### Die WLAN-Antennen anschließen

Die WLAN-Antennen werden benötigt, um einen Computer (iPad®, Tablet, MAC, PC) über WLAN mit dem 161 zu verbinden.

#### ACHTUNG

##### Beschädigungen durch fehlenden oder falschen Anschluss

Nicht angeschlossene Antennen können zur Beschädigung der WLAN-Einheit führen. Zu festes Eindrehen der Antennen kann die Anschlüsse beschädigen.

- ▶ Montieren Sie immer beide Antennen. Auch wenn Sie kein WLAN verwenden.
- ▶ Ziehen Sie die Schraubsockel nur handfest an. Verwenden Sie kein Werkzeug.

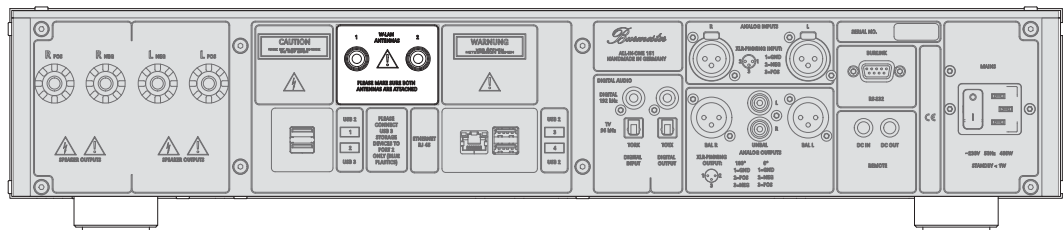

- ▶ Montieren Sie die beiden mitgelieferten Antennen auf die Antennenbuchsen an der Geräterückseite.

### Analoge Signalquellen anschließen

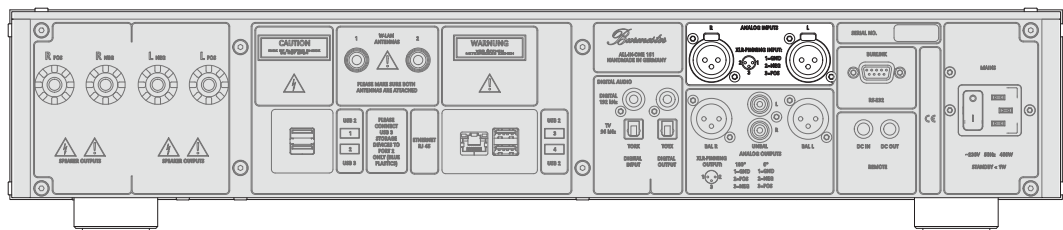

- ▶ Schließen Sie an dem **Analogen Input** analoge Signalquellen über ein symmetrisches NF-Kabel an.
- ▶ Schließen Sie asymmetrische Kabel mit den beiliegenden XLR-RCA-Adaptern an.

## Digitale Signalquellen anschließen

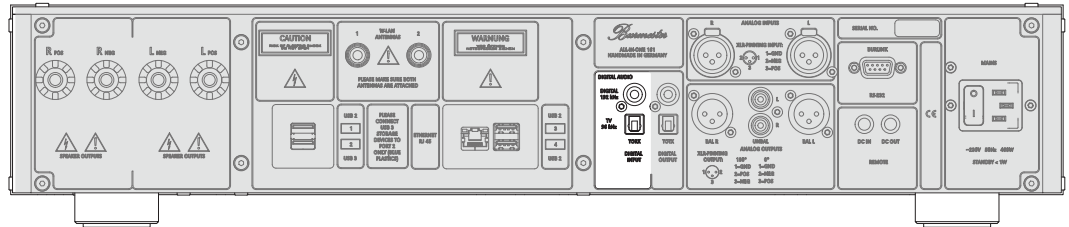

- ▶ Schließen Sie elektrische digitale Signalquellen, wie beispielsweise einen CD-Player, an dem RCA-Eingang **DIGITAL** an.
- ▶ Schließen Sie optische digitale Signalquellen, wie beispielsweise einen Fernseher, an den TOSLINK-Eingang **TV** an.

## Den digitalen Ausgang anschließen

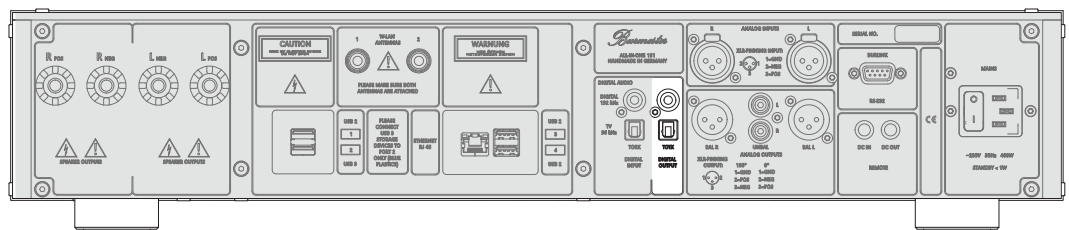

An diesen Anschlüssen steht das Ausgangssignal digital zur Verfügung.

- ▶ Verwenden Sie ein elektrisches oder optisches Digitalkabel.

## USB-Speichermedien anschließen

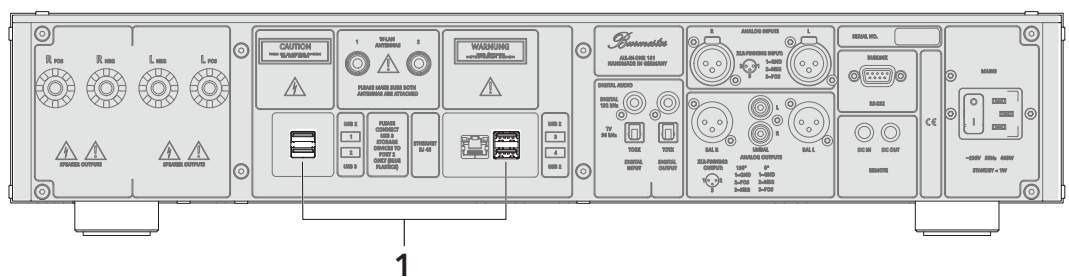

Der 161 All-in-One verfügt über fünf USB-Buchsen: vier auf der Rückseite (**1**) und eine auf der Vorderseite des Gerätes (siehe "Das Gerät im Überblick" auf Seite 9).

Alle USB-Buchsen sind gleichwertig und können zum Anschließen von USB-Speichermedien oder für Software-Updates per USB-Stick verwendet werden.

**Hinweis:** USB-Festplatten mit hoher Stromaufnahme sollten am USB 3 Anschluss angeschlossen werden. Dieser Anschluss ist auf der Rückwand markiert und leicht daran zu erkennen, dass er blau anstatt schwarz ist.

## Das Netzkabel anschließen



### ⚠️ WARNUNG

#### Fehlender oder schadhafter Schutzleiterkontakt

Bei fehlendem oder unkorrekt angeschlossenem Schutzleiterkontakt besteht Lebensgefahr.

- ▶ Vergewissern Sie sich vor dem Anschließen, dass der Schutzleiterkontakt Ihrer Steckdose in Betrieb ist.
- ▶ Sollten Sie Zweifel haben, wenden Sie sich an einen Fachmann.

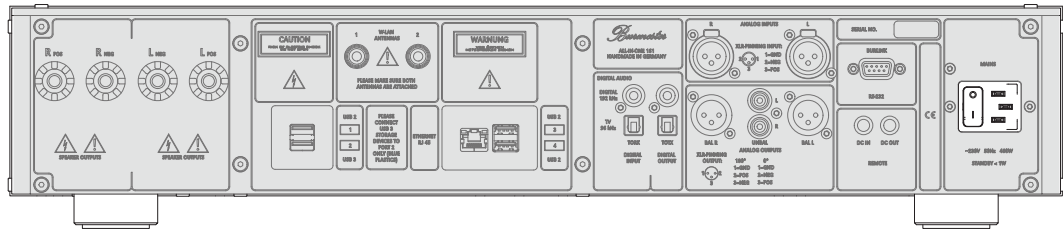

✓ Der Netzschalter **MAINS** steht auf **OFF**.

1. Stecken Sie das mitgelieferte Netzkabel am Gerät ein und verbinden Sie es mit der Netzsteckdose.
2. Schalten Sie den Netzschalter **MAINS** auf **ON**.

## Ein Netzwerkkabel anschließen

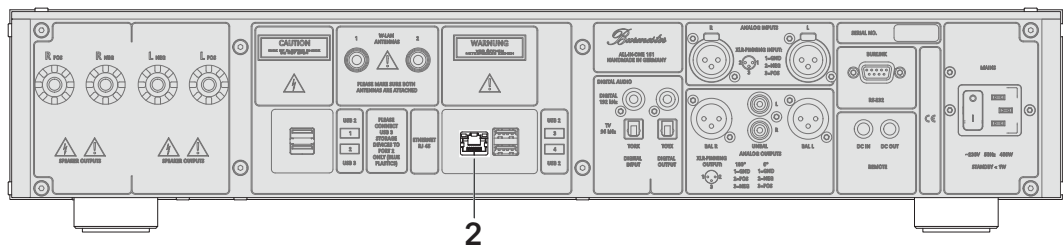

Über den Ethernet-Anschluss (2) und ein Netzwerkkabel kann der 161 mit Ihrem Heimnetzwerk verbunden werden.

## Kopfhörer anschließen

### ⚠️ VORSICHT

#### Schall mit hoher Intensität

Laute Ausgangssignale können zur dauerhaften Schädigung Ihres Gehörs führen.

- ▶ Stellen Sie die Lautstärke über den Lautstärkeregler (11) auf leise, bevor Sie den Kopfhörer aufsetzen. Regeln Sie diese erst nach dem Aufsetzen langsam auf die gewünschte Lautstärke.
- ▶ Vermeiden Sie längeres lautes Musikhören.



## Lautsprecher anschließen



### ⚠ WARNING

#### Gefährliche Spannung an den Anschlussklemmen

Die Anschlussklemmen des 161 All-in-One können während des Betriebs gefährliche Spannungen führen.

- ▶ Berühren Sie die Anschlussklemmen nicht, wenn das Gerät in Betrieb ist.

Für den Fall, das nicht das mitgelieferte Kabel verwendet werden soll, beachten Sie bitte folgenden Hinweis:

Der Anschluss kann sowohl über Kabelschuhe als auch über 4 mm Bananenstecker erfolgen. Burmester empfiehlt aus klanglichen Gründen, die Enden der Lautsprecherkabel mit Kabelschuhen zu konfektionieren. Der Anschluss von Kabeln an diese Klemmen erfordert die Verwendung von anschlussfertigen Leitungen oder muss von einem Fachmann ausgeführt werden.

### Korrekte Polarität

- ▶ Achten Sie beim Anschließen der Lautsprecher auf die richtige Polarität der Verbindungen. Es ist wichtig, dass Sie alle Verbindungen gleichphasig herstellen:
  - positiver Ausgang des 161 (POS) = positiver Eingang des Lautsprechers
  - negativer Ausgang des 161 (NEG) = negativer Eingang des Lautsprechers

Phasenverkehrtes Anschließen der beiden Kanäle führt zu einer bassschwachen und diffusen Wiedergabe. Im Zweifel fragen Sie bitte Ihren Fachhändler.

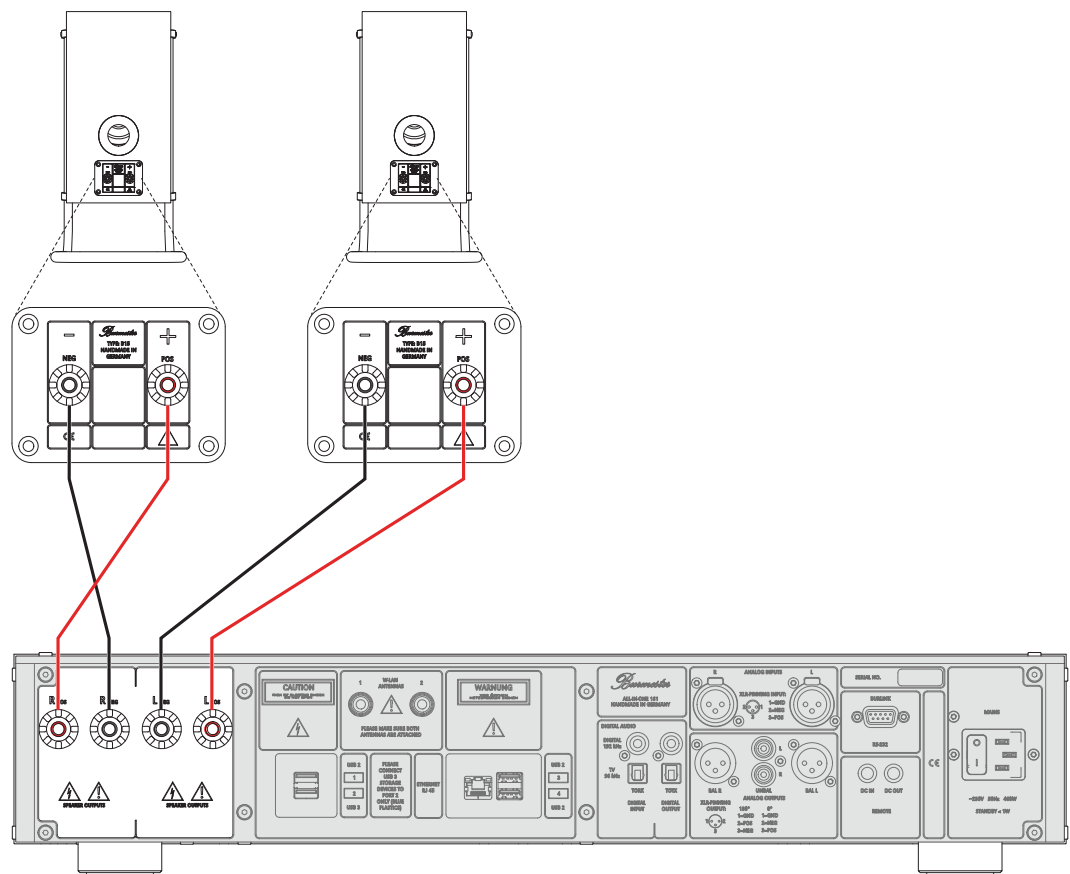

**Hinweis:** Im Lieferumfang befindet sich ein Spezialwerkzeug, mit dessen Hilfe Sie die Lautsprecherklemmen am Gerät lösen und festziehen können.

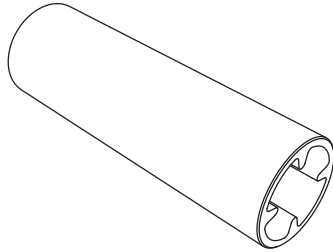

Spezialwerkzeug

- ▶ Das Gerät ist ausgeschaltet.
- ▶ Setzen Sie das Spezialwerkzeug auf die Anschlussklemmen des 161 All-in-One. Lösen Sie diese, indem Sie das Werkzeug gegen den Uhrzeigersinn drehen.
- ▶ Schließen Sie ein Lautsprecherkabel am rechten Lautsprecher an und verbinden Sie das Kabel mit den Anschlüssen **R POS** und **R NEG**. Achten Sie dabei auf die korrekte Polarität. Der positive Anschluss ist beim 161 rot markiert, der negative Anschluss schwarz.
- ▶ Schließen Sie ein Lautsprecherkabel am linken Lautsprecher an und verbinden Sie das Kabel mit den Anschlüssen **L POS** und **L NEG**. Achten Sie dabei auf die korrekte Polarität. Der positive Anschluss ist beim 161 rot markiert, der negative Anschluss schwarz.
- ▶ Setzen Sie das Spezialwerkzeug auf die Anschlussklemmen des 161.
- ▶ Ziehen Sie diese fest, indem Sie das Werkzeug im Uhrzeigersinn drehen.

### Einen Endverstärker anschließen

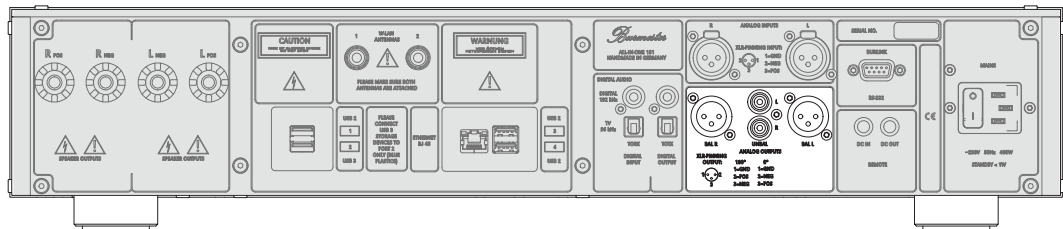

- ▶ Verbinden Sie für das beste Klangergebnis die Buchsen **BAL** über ein symmetrisches NF-Kabel mit den Eingängen Ihres Verstärkers.
- ▶ Verwenden Sie die Ausgänge **UNBAL** und ein Cinch-Kabel, wenn Ihr Verstärker nur über asymmetrische Cinch-Eingänge verfügt.

## WIE SCHALTE ICH DAS GERÄT EIN?

1. Der Schalter **MAINS** (Geräterückseite) steht auf **I** (On).
2. Stellen Sie den Schalter **POWER** auf der Gerätefrontseite in die Mittelstellung.
  - ↳ Nach einer Verzögerung von bis zu 3 Sekunden leuchtet die LED orange und das Gerät ist im Standby-Modus.
3. Drücken Sie den Schalter **POWER** kurz nach oben oder drücken Sie die Taste **POWER** an der Fernbedienung.
  - ↳ Die LED leuchtet rot und das System fährt hoch. Das Display zeigt zuerst „STARTING“, anschließend „PREPARE“.
  - ↳ Wenn die Phase 3 erfolgreich gestartet wurde erscheint im Display „MC 161“. Die LED über dem Schalter **POWER** leuchtet rot. Die LEDs links auf der Gerätefront zeigen den aktuellen Betriebszustand an.

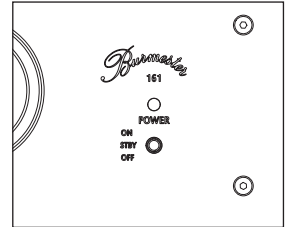

**Hinweis:** Der Startvorgang kann bis zu 1 Minute dauern.

### Das Gerät in den Standby-Modus schalten:

- ▶ Drücken Sie den Schalter **POWER** am Gerät kurz nach oben oder drücken Sie die Taste **POWER** an der Fernbedienung.
  - ↳ Das Display zeigt „SHUTDOWN“.
  - ↳ Nach dem Herunterfahren des Systems schaltet das Gerät in den Standby-Modus.

**Hinweis:** Das Herunterfahren kann bis zu 1 Minute dauern.

### Das Gerät ganz ausschalten:

- ▶ Drücken Sie den Schalter **POWER** nach unten in die Stellung **OFF**.
  - ↳ Nach dem Herunterfahren des Systems schaltet das Gerät aus. Das Einschalten mit der Fernbedienung ist dann nicht mehr möglich.

**Hinweis:** Schalten Sie das Gerät immer zuerst mit dem Ein-Ausschalter aus, bevor Sie den Netzschalter (22) auf **OFF** stellen.

## ACHTUNG

### Überspannungen durch Blitzschlag

**Überspannungen im Netz – hervorgerufen durch Blitzschlag – können das Gerät beschädigen oder sogar zerstören.**

- ▶ Ziehen Sie bei einem nahenden Gewitter den Netzstecker aus der Steckdose. Das Ausschalten mit dem Netzschalter genügt nicht, denn die Überspannungen „springen“ selbst über die nicht geschlossenen Kontakte.

## WIE STELLE ICH DIE LAUTSTÄRKE EIN?

### VORSICHT

#### Schall mit hoher Intensität

Laute Ausgangssignale können zur dauerhaften Schädigung Ihres Gehörs führen.

- ▶ Stellen Sie die Lautstärke über den Lautstärkeregler (11) auf leise und regeln Sie diese langsam auf die gewünschte Lautstärke.
- ▶ Vermeiden Sie längeres lautes Musikhören.

Die Lautstärke kann über den **Lautstärkeregler (11)** und zusätzlich über die Fernbedienung (VOL+/VOL-), über die Weboberfläche oder die iPad®-App eingestellt werden.

- ▶ Drehen Sie den Lautstärkeregler im Uhrzeigersinn, um die Lautstärke zu erhöhen.
- ▶ Drehen Sie den Lautstärkeregler entgegen dem Uhrzeigersinn, um die Lautstärke zu vermindern.

## WIE OPTIMIERE ICH DAS KLANGERLEBNIS BEI GERINGEN LAUTSTÄRKEN?

Die zuschaltbare „Smooth“-Funktion sorgt auch bei geringen Lautstärken für ein rundes und detailliertes Klangbild.

- ▶ Drücken Sie die Taste **SMOOTH (6)**, um die Smooth-Funktion zu aktivieren.  
↳ Die Smooth-Funktion ist aktiviert, die **SMOOTH LED (5)** leuchtet.
- ▶ Drücken Sie erneut die Taste **SMOOTH (6)**, um die Smooth-Funktion zu deaktivieren.  
↳ Die Smooth-Funktion ist deaktiviert, die **SMOOTH LED (5)** leuchtet nicht.

## WIE VERBINDE ICH DEN 161 MIT EINEM NETZWERK?

Die Verbindung mit einem Netzwerk ist die Voraussetzung, um den 161 mit anderen Geräte zu vernetzen und für den Zugang zum Internet. Durch eine Verbindung zum Internet können Sie zusätzliche Funktionen nutzen:

- Albuminformationen während des Rippens aus dem Internet abrufen.
- Aus einer Vielzahl von Internet-Radiostationen wählen.
- Musikinhalte von Anbietern wie TIDAL streamen.
- Musikinhalte von Anbietern wie HIGHRESAUDIO herunterladen (kostenpflichtig).
- Drahtlos Musik von Ihrem iPad® oder iPhone® streamen.
- Meldungen z.B. zu einem Software-Update empfangen.
- Ein Software-Update über das Internet durchführen.

Ausführliche Informationen zu diesen Funktionen finden Sie in den Bedienungsanleitungen „Anleitung zur Bedienung über die iPad®-App“ und „Anleitung zur Bedienung über einen Web-Browser“.

**Hinweis:** Sie können den 161 auch ohne Netzwerk betreiben. Informationen hierzu erhalten Sie unter *„Wie betreibe ich den 161 ohne Netzwerk?“* auf Seite 23.

### Eine Verbindung zum Netzwerk über Netzwerkkabel herstellen

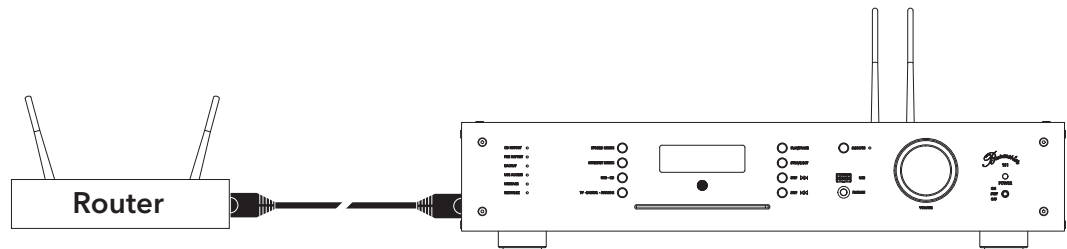

1. Verbinden Sie den 161 über ein Netzwerkkabel mit Ihrem Router.
2. Drücken Sie auf der Fernbedienung die Taste **OSD**, dann die Tasten **7 - 8 - 9**.  
↳ Am Gerät leuchten alle LEDs orange (siehe Seite 9, Ziffer 7).
3. Drücken Sie für den Standard-Modus die Taste **0**, dann die Taste **OK**.  
↳ Während des Umschaltvorgangs blinkt die LED **NETWORK** am Gerät **rot** und das Display zeigt „**SWITCHING NETWORK**“. Nach erfolgter Umschaltung leuchtet die LED **NETWORK orange**. Sobald das Gerät mit dem Internet verbunden ist, leuchtet die LED **NETWORK grün**.

**HINWEIS:** Bei Problemen mit der Netzwerkverbindung können Sie sich auch an Ihren Burmester-Händler wenden. Er wird Ihnen gerne bei der Installation behilflich sein.

## Eine Verbindung zum Netzwerk über WLAN herstellen

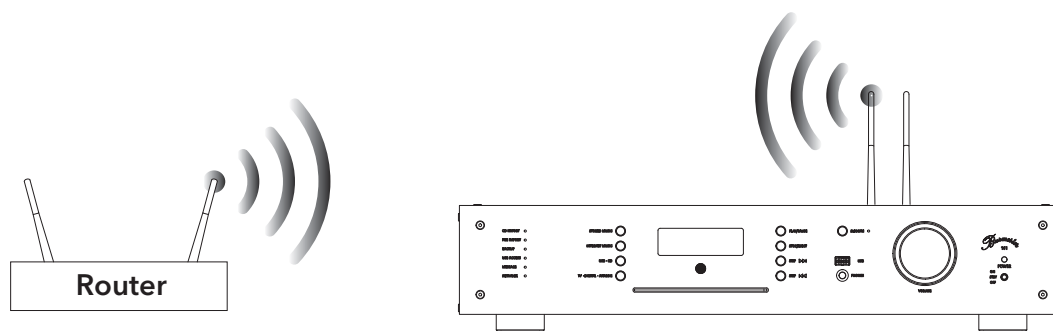

### Standardvorgehen:

1. Drücken Sie an der Fernbedienung die Taste **OSD**, dann die Tasten **7 - 8 - 9**.  
 ↪ Am Gerät leuchten alle LEDs orange (siehe Seite 9, Ziffer 7).
2. Drücken Sie die Taste **2**, dann die Taste **OK**.  
 ↪ Der Netzwerkscan startet und die **Network**-LED blinkt **rot**. Nach Abschluss des Netzwerkskans blinkt die **Network**-LED abwechselnd **grün** und **orange**.
3. Verbinden Sie Ihren Computer über WLAN mit ihrem 161 (siehe „Eine WLAN-Verbindung zwischen 161 und iPad® herstellen“ auf Seite 26 oder „Eine WLAN-Verbindung zwischen 161 und Tablet/PC/Mac herstellen“ auf Seite 26).
4. Öffnen Sie auf Ihrem Computer einen Web-Browser und geben Sie im Adressfenster die IP-Adresse des Gerätes **192.168.111.1** oder seinen Namen **http://allinone161.local** ein.  
 ↪ Die Seite **Network** der Web-Oberfläche wird aufgerufen. Eine Liste aller verfügbaren WLAN-Netzwerke wird angezeigt.
5. Klicken Sie auf den Namen des gewünschten WLAN-Netzwerks.
6. Ein verschlüsseltes Netzwerk wird durch ein Schlüsselsymbol angezeigt. In diesem Fall geben Sie das WLAN-Passwort Ihres Routers ein und klicken auf die Schaltfläche **accept**.  
 ↪ Die Network-LED leuchtet zunächst **orange**. Sie wechselt zu **grün**, wenn der 161 mit dem Internet verbunden ist.  
 ↪ Die Netzwerkeinstellungen werden gespeichert. Der 161 ist mit dem WLAN-Netzwerk verbunden.

**Hinweis:** Sollten Sie ein iPad® zur Bedienung verwenden, können Sie auch die App **BurmesterMC** öffnen, nachdem Sie das iPad® mit dem 161 verbunden haben. Drücken Sie dort auf **Configure**. Der Browser wird automatisch gestartet und das Auswahlfenster für WLAN-Netzwerke aufgerufen.

**Hinweis:** Bei einem versteckten WLAN-Netzwerk müssen Sie den Auswahlbutton **Not in list (hidden ssid)** anklicken und den WLAN-Namen im Feld **SSID** ergänzen. Danach geben Sie das WLAN-Passwort Ihres Routers ein und klicken auf die Schaltfläche **accept**.

**Hinweis:** Bei falsch eingegebenem Passwort verbindet sich das Gerät nicht und die Network-LED leuchtet rot ( nach maximal 1,5 min). Beginnen Sie wieder mit Schritt 1 der Handlung, um eine WLAN-Verbindung herzustellen.

**Hinweis:** Wenn der 161 über WLAN mit dem Netzwerk verbunden ist, kann keine WLAN-Verbindung zwischen Computer (iPad®, Tablet, PC, Mac) und 161 hergestellt werden. Eine WLAN-Verbindung ist dann nur über den Router möglich.

## WIE BETREIBE ICH DEN 161 OHNE NETZWERK?

Sie können den 161 auch ohne eine Verbindung zu Ihrem Netzwerk betreiben und über WLAN mit einem Computer (Tablet, PC, MAC) bedienen. In diesem Fall können Sie jedoch den 161 nicht mit anderen Netzwerkgeräten verbinden oder die Vorteile einer Internet-Verbindung nutzen (siehe *"Eine Verbindung zum Netzwerk über Netzwerkkabel herstellen"* auf Seite 21).

Um den 161 ohne Netzwerk zu betreiben, muss die Betriebsart vom werkseitig eingestellten Standard-Modus auf den Stand-alone-Modus umgestellt werden.

### Die Betriebsart auf Stand-alone-Modus umstellen:

1. Drücken Sie auf der Fernbedienung die Taste **OSD**, dann die Tasten **7 - 8 - 9**.
  - ↳ Am Gerät leuchten alle LEDs orange (siehe Seite 9, Ziffer 7).
2. Drücken Sie für den Stand-alone-Modus die Taste **1**, dann die Taste **OK**.
  - ↳ Während des Umschaltvorgangs blinkt die LED **NETWORK** am Gerät **rot**.
  - ↳ Nach erfolgter Umschaltung leuchtet die LED **NETWORK orange**.

Im Stand-alone-Modus arbeitet der 161 selbst als Zugangspunkt. Um sie über einen Computer (Tablet, PC, MAC) zu bedienen, können Sie nun eine direkte WLAN-Verbindung zwischen 161 und Tablet herstellen (siehe folgenden Abschnitt).

## AUF WELCHE ARTEN KANN ICH DEN 161 BEDIENEN?

Mit der mitgelieferten Fernbedienung, einem iPad® oder beliebigen Tablet sowie einem PC (oder Mac) stehen Ihnen verschiedene Möglichkeiten zur Bedienung des 161 zur Verfügung. Abhängig vom verwendeten Gerät, der Bediensoftware (App oder Web-Oberfläche) und der bevorzugten Verbindungsart (WLAN oder Netzwerkkabel) können Sie die für Sie ideale Bedienungsumgebung gestalten. In den nachfolgenden Abschnitten finden Sie Details zu den entsprechenden Möglichkeiten.

### Den 161 über die Tasten an der Gerätefront oder die Fernbedienung bedienen

Die Bedienung des 161 über die Tasten an der Gerätefront oder die Fernbedienung ist die einfachste Art. Sie benötigen hierfür weder eine WLAN-Verbindung zum 161 noch eine Verbindung zwischen dem 161 und Ihrem Heimnetzwerk. Allerdings stehen Ihnen dadurch auch nur die grundlegenden Funktionen zur Verfügung. Sie können so lediglich eine Musikquelle wählen, die Wiedergabe steuern, das Gerät ein- oder ausschalten und die Wiedergabelautstärke einstellen. Eine genaue Beschreibung der Tasten und Funktionen finden Sie in den Kapiteln *"Das Gerät im Überblick"* auf Seite 9 und *"Wie schließe ich das Gerät an?"* auf Seite 14.

## Bedienung über ein iPad® und die iPad®-App

Mit einem Apple iPad® (nicht im Lieferumfang enthalten) und der kostenlosen App BurmesterMC können Sie den 161 besonders komfortabel bedienen und alle Funktionen nutzen:

- Wählen Sie angeschlossene Signalquellen aus.
- Starten Sie das Überspielen einer CD auf den internen Speicher.
- Blättern Sie durch die Cover der gespeicherten Alben oder zeigen Sie Informationen zu den Alben und Interpreten an.
- Erstellen Sie Playlisten und geben Sie diese wieder.
- Hören Sie Internet-Radio, laden Sie hochauflösende Musik von einem Download-Anbieter herunter (hierdurch entstehen nutzungsabhängige Kosten) oder streamen Sie hochauflösende Musik von TIDAL (hierdurch entstehen nutzungsabhängige Kosten).

### Zur Bedienung über die iPad®-App benötigen Sie folgendes:

- ein Apple iPad® mit installierter App BurmesterMC
- eine WLAN-Verbindung zwischen iPad® und 161 oder eine Verbindung zum Netzwerk, mit dem das Gerät verbunden ist.

### Weitere Informationen:

- ▶ Um eine WLAN-Verbindung herzustellen, siehe *"Wie verbinde ich Computer und 161?" auf Seite 25.*
- ▶ Um die iPad®-App zu installieren und zu bedienen, siehe die separate Bedienungsanleitung *„Anleitung zur Bedienung über die iPad®-App“.*

## Bedienung über einen Web-Browser

Auch ohne App können Sie mit einem üblichen Web-Browser von jedem Computer (Tablet, PC, Mac) aus den 161 bedienen. Möglich macht dies eine auf dem Gerät gespeicherte grafische Web-Oberfläche, die vom verwendeten Computer aus gestartet werden kann. Die Bedienung bietet interessierten Benutzern erweiterte Möglichkeiten zur Musikverwaltung und zu Geräteeinstellungen.

### Zur Bedienung über einen Web-Browser benötigen Sie folgendes:

- einen Computer (Tablet, PC, Mac) mit installiertem Web-Browser
- eine LAN oder WLAN-Verbindung zwischen Computer und 161.

### Weitere Informationen:

- ▶ Um eine LAN-Verbindung herzustellen, siehe *"Wie verbinde ich den 161 mit einem Netzwerk?" auf Seite 21.*
- ▶ Um eine WLAN-Verbindung herzustellen, siehe *"Wie verbinde ich Computer und 161?" auf Seite 25.*
- ▶ Um den 161 über einen Web-Browser zu bedienen, siehe die separate Bedienungsanleitung *„Anleitung zur Bedienung über einen Web-Browser“.*



## WIE VERBINDE ICH COMPUTER UND 161?

Um den 161 mit einem Computer (iPad®, Tablet, PC, Mac) bedienen zu können, muss eine Verbindung zwischen Computer und dem Gerät bestehen. Abhängig vom verwendeten Computer und der Verbindungsart zwischen Router und 161 - WLAN oder LAN (Netzwerkkabel) - gibt es folgende Möglichkeiten:

Computertyp	Verbindungsart		Bediensoftware
	LAN-Verbindung zwischen Router und 161	WLAN-Verbindung zwischen Router und 161	
<b>PC/Mac ohne WLAN</b>	LAN-Verbindung zum Router	LAN-Verbindung zum Router	Web-Oberfläche
<b>iPad®</b>	WLAN-Verbindung zum Router oder direkt zum 161	WLAN-Verbindung zum Router	App oder Web-Oberfläche
<b>PC/Mac mit WLAN, Tablet</b>	WLAN-Verbindung zum Router oder direkt zum 161	WLAN-Verbindung zum Router	Web-Oberfläche

Die nachfolgenden Übersichtsgrafiken veranschaulichen die Verbindungsarten und die verfügbare Bediensoftware nochmals.

### Verbindungsarten bei einer Netzwerkverbindung über Netzwerkkabel

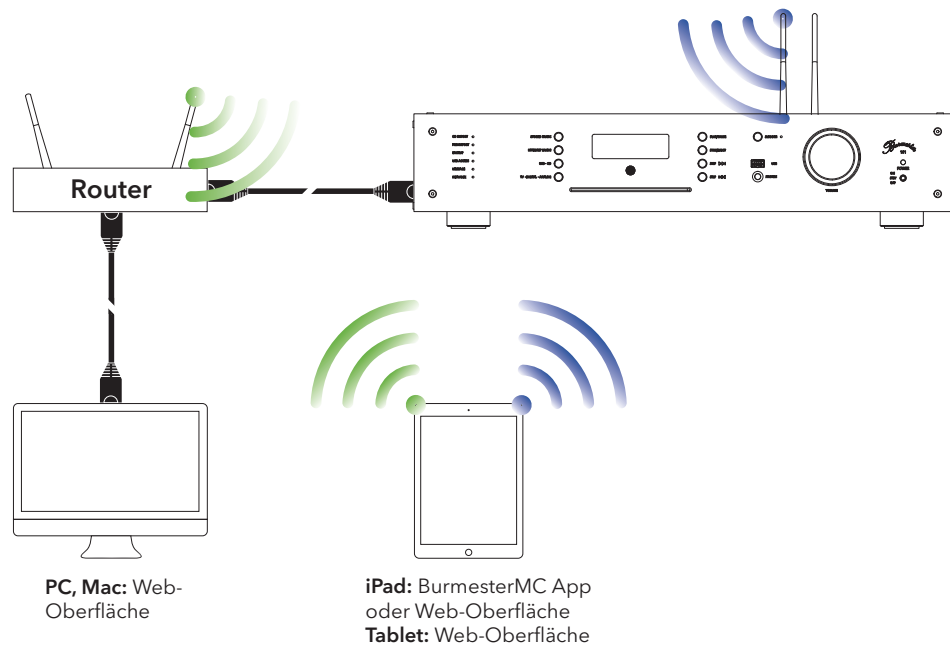

## Verbindungsarten bei einer Netzwerkverbindung über WLAN

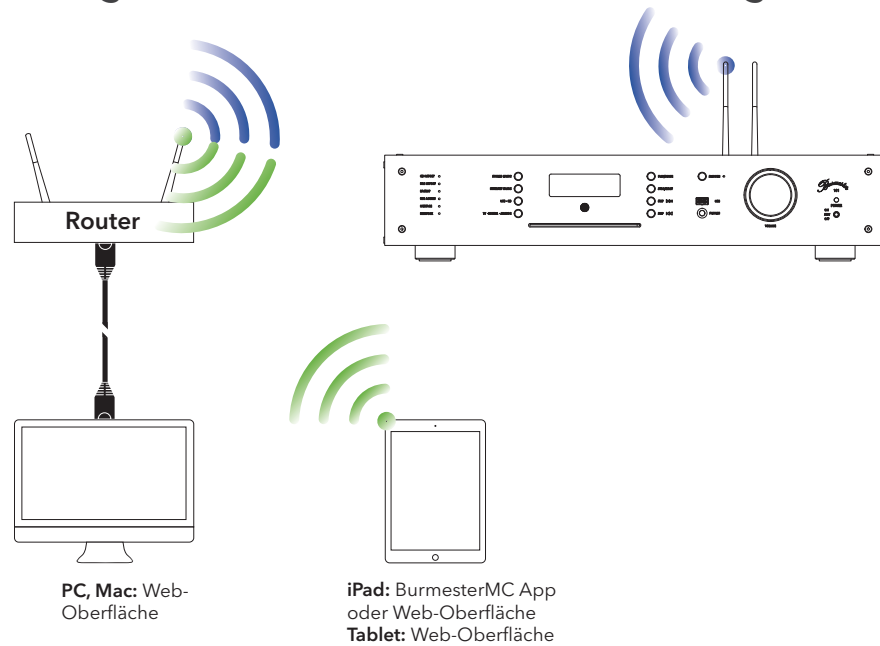

### Eine LAN-Verbindung zwischen Router und Computer herstellen

- ▶ Verbinden Sie Ihren Computer und Ihren Router über ein Netzkabel.

### Eine WLAN-Verbindung zwischen 161 und iPad® herstellen

- ▶ Die Beschreibung, wie Sie den 161 mit einem iPad® über WLAN verbinden, finden Sie in der separaten Bedienungsanleitung „Anleitung zur Bedienung über die iPad®-App“, im Kapitel „Wie verbinde ich das iPad® mit dem Burmester-Gerät“.





### Eine WLAN-Verbindung zwischen 161 und Tablet/PC/Mac herstellen

Die Vorgehensweise bei Verwendung eines anderen Computer hängt vom installierten Betriebssystem ab. Informationen hierzu erhalten Sie in der Hilfe zum Betriebssystem.

- ▶ Verwenden Sie bei einer direkten WLAN-Verbindung mit dem 161 folgende Angaben:
  - Name des Netzwerks (SSID): **Allinone161**
  - Passwort: **Burmester161**
- ▶ Verwenden Sie bei einer WLAN-Verbindung über einen Router folgende Angaben:
  - Name des Netzwerks (SSID): **Name des Routers**
  - Passwort: **WLAN-Passwort des Routers**

## WIE SPIELE ICH EINE CD AB?

- Schieben Sie eine CD in den CD-Schacht unter dem Display. (Sie müssen zum Abspielen einer CD nicht zuvor die Betriebsart CD Player auswählen.)
  - Nachdem Sie die CD bis zum spürbaren Widerstand eingeschoben haben, wird sie automatisch eingezogen.
  - Die CD wird eingelesen und anschließend sofort wiedergegeben.
- Verwenden Sie die rechte Tastenreihe am Gerät oder die entsprechenden Tasten auf der Fernbedienung, um die Wiedergabe zu steuern.

Am Gerät	An der Fernbedienung	Funktion
PLAY/PAUSE		Startet oder pausiert die Wiedergabe an der momentanen Stelle.
STOP/EJECT		Stoppt die Wiedergabe und gibt bei bereits gestoppter Wiedergabe die CD aus.
SKIP >>>		Die Wiedergabe springt zum nächsten Titel.
SKIP <<<		Springt bei Betätigung während der Wiedergabe an den Anfang des gespielten Titel und bei erneutem Druck zum vorherigen Titel.

## WIE GEBE ICH INHALTE VON EINEM USB-SPEICHER WIEDER?

Um Musik von einem USB-Speicher wiedergeben zu können, muss diese zuvor dort gespeichert worden sein. Hierbei ist es gleichgültig, wie die Inhalte übertragen wurden (z.B. von einem PC oder per Download vom Speicher des 161), wie die Titel organisiert sind (alle in einem Verzeichnis oder in Unterordnern) und in welchem kompatiblen Format sie vorliegen (z.B. MP3, AAC, FLAC).





### Inhalte von einem USB-Speicher wiedergeben:

- Verbinden Sie den USB-Speicher mit der USB-Buchse auf der Vorderseite oder einer der USB-Buchsen an der Rückseite des 161.
  - Sobald der USB-Speicher erkannt wurde, leuchtet die LED **USB ACCESS**.
  - Die Wiedergabe startet automatisch.

### Hinweis:

Drücken Sie die Taste **USB** am Gerät, wenn nach einem Wechsel der Quelle wieder Musik von einem schon eingesteckten USB-Gerät abgespielt werden soll.

- Verwenden Sie die rechte Tastenreihe am Gerät oder die entsprechenden Tasten auf der Fernbedienung, um die Wiedergabe zu steuern.

Am Gerät	An der Fernbedienung	Funktion
PLAY/PAUSE		Startet oder pausiert die Wiedergabe an der momentanen Stelle.
STOP/EJECT		Stoppt die Wiedergabe.
SKIP >>>		Die Wiedergabe springt zum nächsten Titel.
SKIP <<<		Springt bei Betätigung während der Wiedergabe an den Anfang des gespielten Titel und bei erneutem Druck zum vorherigen Titel.

## WIE GEBE ICH IM NETZWERK ANGEBOTENE INHALTE WIEDER?

Um mit dem 161 Musik beispielsweise für Multiroom-Wiedergabe zu streamen, muss nur ein aktiver UPnP/DLNA-Server, ein Musiccenter oder eine anderer 161 im Netzwerk vorhanden sein.

Über die iPad® App im Menü **Devices > Inputs** oder über die Web-Oberfläche (im Aufklappenmenü) kann die gewünschte Audioquelle ausgewählt werden. Weitere Informationen hierzu finden Sie in den Bedienungsanleitungen „*Anleitung zur Bedienung über die iPad®-App*“ und „*Anleitung zur Bedienung über einen Web-Browser*“.

**Hinweis:** Um ein herstellerübergreifendes Zusammenspiel in einem Netzwerk zu gewährleisten ist der 161 für den UPnP- und DLNA-Standard zertifiziert. Ein störungsfreier Betrieb kann nur mit Geräten sichergestellt werden, die einen dieser Standards erfüllen.

Die Bedienoberfläche und somit die Darstellung der angebotenen Musik richtet sich danach, ob ein Burmester Netzwerkprodukt, oder ein Server eines Fremdanbieters als Quelle gewählt wird. Weitere Informationen hierzu finden Sie in den separat beigelegten Bedienungsanleitungen „*Anleitung zur Bedienung über die iPad®-App*“ und „*Anleitung zur Bedienung über einen Web-Browser*“.

## WIE GEBE ICH INHALTE AUS DEM INTERNET WIEDER?

Zur Wiedergabe von Inhalten aus dem Internet muss der 161 Zugang zum Internet haben. Erste Hinweise hierzu finden Sie auf Seite 21.

Radiostationen können Sie über das iPad® oder die Web-GUI auswählen.

**Hinweis:** Weitere Informationen zum Betrieb in einem Netzwerk und zur Wiedergabe von Inhalten aus dem Internet finden Sie in den separat beigelegten Bedienungsanleitungen „*Anleitung zur Bedienung über die iPad®-App*“ und „*Anleitung zur Bedienung über einen Web-Browser*“.

### Musik online über TIDAL streamen

TIDAL ist ein Online-Streaming-Dienst, der seine Musik verlustfrei zur Verfügung stellt. TIDALs Inhalte sind ebenfalls über das iPad® und die Web-Oberfläche aufrufbar.

► Um Ihren TIDAL-Benutzeraccount mit dem 161 zu verbinden, geben Sie Ihre Zugangsdaten über die iPad®-App unter **Settings > Online Services** oder über die Web-Oberfläche unter **System > Media > Tidal** ein.

**Hinweis:** Nähere Informationen zur Bedienung von TIDAL entnehmen Sie bitte den separat beigelegten Bedienungsanleitungen „*Anleitung zur Bedienung über die iPad®-App*“ und „*Anleitung zur Bedienung über einen Web-Browser*“.

**Hinweis:** Die Benutzbarkeit von Diensten Dritter (Internetradio, Musik-Streaming-Dienstleister) mit dem 161 unterliegt ggf. Nutzungsbedingungen der Drittanbieter sowie technischen Voraussetzungen beim Nutzer und Dritten (Internetzugang, Dienstverfügbarkeit), auf die Burmester Home Audio GmbH keinen Einfluss hat.





## WIE GEBE ICH IM GERÄT GESPEICHERTE INHALTE WIEDER?

Um im 161 gespeicherte Inhalte wiedergeben zu können, muss zuvor eine Wiedergabeliste aus den gespeicherten Titeln erstellt worden sein. Eine Wiedergabeliste können Sie über ein iPad® mit der Burmester App oder über die Browser-basierte Bedienoberfläche (Web-GUI) erstellen.

**Hinweis:** Weitere Informationen hierzu erhalten Sie in den separat beigelegten Bedienungsanleitungen „Anleitung zur Bedienung über die iPad®-App“ und „Anleitung zur Bedienung über einen Web-Browser“.

### Eine Playliste starten:

1. Drücken Sie die Taste **STORED MUSIC** am Gerät.
2. Verwenden Sie die rechte Tastenreihe am Gerät oder die entsprechenden Tasten auf der Fernbedienung, um die Wiedergabe zu steuern.

Am Gerät	An der Fernbedienung	Funktion
PLAY/PAUSE		Startet oder pausiert die Wiedergabe an der momentanen Stelle.
STOP/EJECT		Stoppt die Wiedergabe.
SKIP >>		Die Wiedergabe springt zum nächsten Titel.
SKIP <<<		Springt bei Betätigung während der Wiedergabe an den Anfang des gespielten Titel und bei erneutem Druck zum vorherigen Titel.

# WIE KOPIERE ICH EINE CD IN DEN INTERNEN SPEICHER (RIPPEN)?

Das Kopieren von Musik oder Filmen von einer Datenquelle auf die Festplatte eines Computers wird als Rippen bezeichnet. Nach der Analyse der CD werden die Daten eingelesen, mit Informationen zum Album und zum Interpreten ergänzt und im Audioformat flac in einer Datenbank gespeichert.

Das Rippen einer CD erfordert die Bedienung der Phase 3 über die iPad®-App oder die Web-Oberfläche. Beide Varianten sind nahezu identisch und werden daher nachfolgend gemeinsam beschrieben. Unterschiede sind im Text angegeben. Die Screenshots zeigen die iPad®-Variante.

Ausführlich Informationen zur Bedienung über iPad®-App und Web-Browser finden Sie in den separaten Bedienungsanleitungen „Anleitung zur Bedienung über die iPad®-App“ und „Anleitung zur Bedienung über einen Web-Browser“.

### So rippen Sie eine CD:

- ▶ Starten Sie die iPad®-App oder öffnen Sie die Web-Oberfläche der Phase 3.

1. Schieben Sie eine CD in den CD-Schacht.

↳ Nachdem Sie die CD bis zum spürbaren Widerstand eingeschoben haben, wird sie automatisch eingezogen. Die CD wird eingelesen und anschließend sofort wiedergegeben.

2. iPad®-App: Tippen Sie im Hauptmenü auf **Audio CD**.

Web-Oberfläche: Klicken Sie auf den Pfeil neben dem Aufklappmenü und wählen Sie **Audio CD**

↳ Die Tracks werden angezeigt (nicht jedoch Album- und Titelnamen).

3. Tippen Sie auf das Symbol .

↳ Die Analyse startet.

↳ Wenn passende Albuminformationen gefunden wurden, werden Sie zur Bestätigung des zugehörigen Albums aufgefordert. Unter Umständen werden mehrere Alben zur Auswahl angeboten.

### Hinweis:

Albuminformationen können nur über eine bestehende Internetverbindung heruntergeladen werden. Ist diese nicht vorhanden, werden die Albuminformationen (ohne Cover) aus der lokalen Datenbank bezogen.

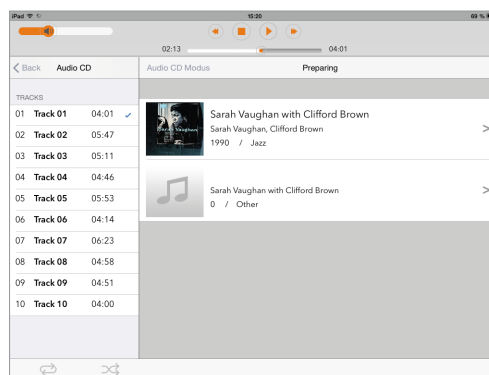
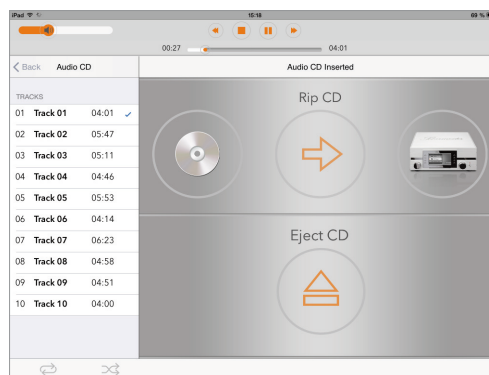

4. Nach Auswahl eines Albums werden das Album und alle Titel angezeigt. Sie haben nun folgende Möglichkeiten der Bearbeitung:

- a. **Albumcover:** Tippen Sie auf das **i**-Symbol rechts unten am Cover und treffen Sie im Auswahlfenster eine Wahl. Über **Extended Search** können Sie im Internet nach weiteren Treffern suchen, evtl. unter einem geänderten Interpreten oder Album.
- b. **Album, Artist, Year:** Tippen Sie auf das jeweilige Eingabefeld und ändern Sie die Angaben. Aktivieren Sie die Funktion **Match to all Tracks**, wenn Sie Artist (Name des Interpreten) allen Tracks zuweisen wollen.
- c. **Genre:** Tippen Sie auf das Feld und wählen Sie ein Genre aus der Liste aus.
- d. **Orchester Informationen:** Tippen Sie auf **...more orchestra tags** (Web-Oberfläche: **...orchestra tags**) und füllen Sie die Felder bei Bedarf aus.
- e. **Tracks:** Sie können Titel und Artist für jeden Track einzeln editieren (iPad®-App: wenn Sie **Match to all Tracks** aktiviert haben, können Sie Angaben zum Artist nicht ändern). Tippen Sie auf eines der Felder, um die Angaben manuell zu ändern.
- f. **Titel vom Rippen ausschließen:** Um einen Titel vom Rippen auszuschließen, tippen Sie auf den Schalter (Web-Oberfläche: klicken Sie auf das Häkchen).

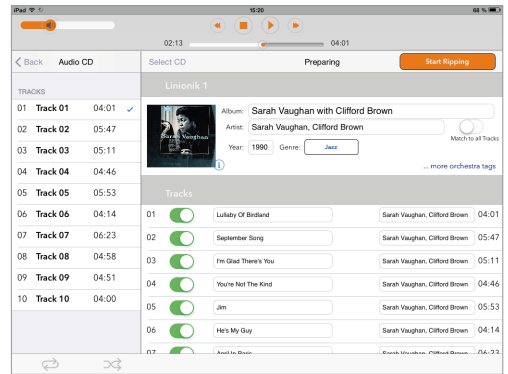

5. Klicken Sie auf **Start Ripping**.

↳ Es öffnet sich ein Fenster zur Auswahl der Rip-Qualität.

**FAST:** Verwenden Sie FAST bei CDs, die keine oder nur wenige Kratzer haben. Die CD wird hierbei ohne Maßnahmen zur Qualitätsverbesserung eingelesen.

**ACCURATE:** Verwenden Sie ACCURATE bei CDs, die stark verkratzt sind. Die eingelesenen Daten werden anhand definierter Kriterien geprüft und geringste Fehlerquellen schon beim Rip-Vorgang eliminiert. Das Rippen mit ACCURATE dauert etwa doppelt so lange wie mit Fast. Die ungefähren Zeiten für beide Arten sind jeweils angegeben.

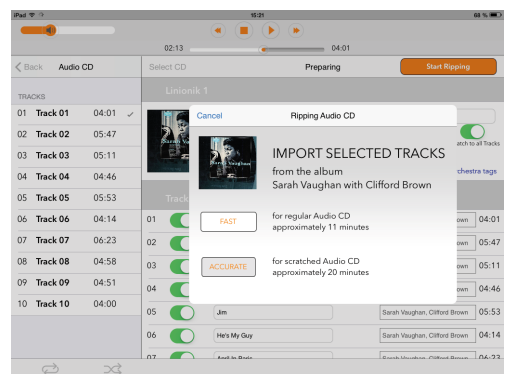

6. Tippen Sie auf die gewünschte Variante.

↳ Das Rippen startet. Über einen Balken wird der Fortschritt für jeden Titel angezeigt. Wurde ACCURATE ausgewählt, wird nach dem Rippen über Bewertungssterne angezeigt, in welcher Qualität die Ausgangsdaten vorlagen: 5 Sterne bedeuten maximale Qualität.

### Um das Rippen abubrechen,

▶ Tippen Sie auf **Cancel**.

↳ Es öffnet sich ein Auswahlfenster:

**Stop:** Die bereits gerippten Tracks bleiben erhalten.

**Abort:** Die bereits gerippten Tracks werden gelöscht.

**Continue:** Das Rippen wird fortgesetzt.

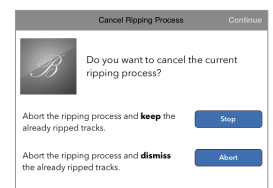

Nach der Finalisierung ist der Vorgang abgeschlossen und das Album dauerhaft auf dem Gerät verfügbar. Über den **Player** können Sie anschließend das Album wiedergeben.

## WIE BETREIBE ICH DEN 161 ALS REINEN DATEN-SERVER?

Im Server-Mode arbeitet der 161 als reiner Daten-Server. Hierbei ist der Zugriff auf den Festplattenspeicher und das Streamen von Daten beispielsweise für Multiroom-Wiedergabe weiterhin möglich, während alle anderen Funktionen abgeschaltet sind. In dieser Betriebsart wird deutlich weniger Strom verbraucht als im normalen Betrieb.

Der Server-Mode kann über die iPad® App im Menü **Settings > Power** oder über die Web-Oberfläche in der **Setup-Ansicht** unter **System > Settings > General** aktiviert werden. Weitere Informationen hierzu finden Sie in den Bedienungsanleitungen „Anleitung zur Bedienung über die iPad®-App“ und „Anleitung zur Bedienung über einen Web-Browser“.

## WIE FRAGE ICH DIE SERIENNUMMER UND GERÄTEVERSIONEN AB?

Sie können die Seriennummer, sowie die Soft- und Firmware-Version Ihres 161 über die Fernbedienung am Display abfragen:

- ▶ Drücken Sie an der Fernbedienung die Taste **OSD**, dann die Tasten **2 - 2 - 2**.
  - ↪ Seriennummer (SNR), Software-Version (VERS) und Firmware-Version (FW) Ihres Gerätes werden im Display nacheinander angezeigt.

## WIE FÜHRE ICH EIN SOFTWARE-UPDATE DURCH?

Sie können die Software Ihres 161 über das Internet oder über einen USB-Speicher aktualisieren.

### Update über das Internet

Das Internet-Update wird über die Web-Oberfläche gestartet. Ausführliche Hinweise hierzu finden Sie in der separaten Bedienungsanleitung „Anleitung zur Bedienung über einen Web-Browser“.

**Hinweis:** Beim Update über das Internet werden die Installationsdateien vom Burmester-Server auf Ihr Gerät heruntergeladen. Sie benötigen daher einen Internetzugang mit ausreichender Bandbreite.

### Update über einen USB-Speicher

1. Speichern Sie die aktuelle Software auf einem USB-Speicher (z.B. USB-Stick). Die aktuelle Software erhalten Sie über Ihren Fachhändler.
2. Schließen Sie den USB-Speicher an der Buchse auf der Vorderseite oder an einer der Buchsen auf der Rückseite der Phase 3 an.
3. Drücken Sie an der Fernbedienung die Taste **OSD**, dann die Tasten **2 - 5 - 8**.
  - ↪ Die LEDs an der linken Gerätefront leuchten rot.
4. Drücken Sie an der Fernbedienung die Taste **OK**.
  - ↪ Das Update startet.
  - ↪ Die LEDs blinken, im Display erscheint „**Firmware Update in progress...**“.
  - ↪ Nach dem erfolgreichen Update wird das Gerät neu gestartet.



# WARTUNG, REPARATUR UND PFLEGE

## Das Gerät reinigen

### VORSICHT

#### **Beschädigung der Geräteelektronik oder der Oberfläche**

Flüssigkeiten können die Geräteelektronik zerstören.

Chemische Mittel können die Gehäuseoberfläche beschädigen.

- ▶ Wischen Sie das Gerät niemals mit einem nassen Lappen ab.
- ▶ Achten Sie darauf, dass keine Flüssigkeit in das Gerät dringt.
- ▶ Benutzen Sie keine chemischen Mittel zur Reinigung.

## ENTSORGUNG



Der Gesetzgeber schreibt vor, dass dieses Gerät nicht über den Hausmüll (graue Tonne, gelbe Tonne, Biotonne, Papier oder Glas) entsorgt werden darf, sondern bei den kommunalen Sammelstellen oder freiwilligen Rücknahmesystemen abzugeben ist.

## GARANTIE

Auf dieses Gerät geben wir eine Garantie von 2 Jahren.

**Wenn Sie die ausgefüllten Garantie-Zertifikatspapiere innerhalb von 4 Wochen nach dem Kauf einsenden, erhalten Sie eine Garantieverlängerung auf 3 Jahre.**

Voraussetzung dafür ist der sachgemäße Anschluss ohne Überlastung und die mechanische Unversehrtheit.

Der Garantieanspruch erlischt, wenn ein Eingriff vorgenommen wurde oder Teile des Gehäuses, Anschlüsse oder Klemmen demontiert wurden.

## TECHNISCHE DATEN

Abmessungen (B x H x T)	Loft Style: 575 mm x 635 mm x 410 mm Retro Style: 635 mm x 650 mm x 460 mm
Gewicht	Loft Style: 43 kg Retro Style: 31,5 kg
Netzspannungen (je nach Version)	120 V, 60 Hz 230 V, 50 Hz
Sicherungen	F1: T 1 A E, F2: T 1,25A E F1: T 4A E (Endstufenplatine) F2: T 5A H (Hypex SMPS)
Leistungsaufnahme	ON: max. 460 W STBY: <1 W OFF: <1 W
Ausgangsleistung, pro Kanal, an 4 Ω	170 W
Eingangsempfindlichkeit	650 mV
Dämpfungsfaktor	250
Eingangswiderstand sym/asym	16 kΩ / 7,5 kΩ
Ausgangswiderstand sym/asym	550 Ω / 300 Ω
max. Ausgangspegel Analog Output	12 V
Frequenzgang -3dB	< 10 Hz - 90 kHz (Endstufe) 10 Hz - ½ FS (DAC)
Signal-Rauschabstand	> 92 dB > 98 dB (DAC)
THD+N 1 kHz, Bw 10 Hz -22 kHz	< 0,018 % < 0,0015 % (DAC)
Verstärkungsfaktor	variabel

### Anschlüsse

Eingänge analog	1 XLR
Eingänge digital	1 RCA, 1 TOSLINK
Ausgänge analog	1 x XLR, 1 x RCA
Ausgänge digital	1 x RCA, 1 TOSLINK
Kopfhörerausgang	6,3 mm
Fernsteuerung BURLINK	1 x RS-232
Fernsteuerung REMOTE	2 x Hohlstecker 5,5/2,5 mm (DC OUT, DC IN)
Ethernet	1 x RJ-45
USB	3 x USB 2.0 Typ A, 1 x USB 3.0 Typ A 1 x USB 2.0, Typ A an der Front
Netzanschluss	Kaltgerätebuchse C14 nach IEC 60320-1, mit Netzschalter
WLAN-Antennen	2 x Coax-Schraubverbindung

### Komponenten

CD-Laufwerk	CD-DA
Festplatte	2 x 2 Terabyte (RAID)
Display	Grüne Punktmatrix, 8 Zeichen, dimmbar



*Burmester*  
A U D I O S Y S T E M E

Burmester Home Audio GmbH  
Wilhelm-Kabus-Straße 47  
10829 Berlin  
Germany

+49 (0) 30 7879 680  
[www.burmester.de](http://www.burmester.de)